



ФЕДЕРАЛЬНАЯ АНТИМОНОПОЛЬНАЯ СЛУЖБА
КОНТРОЛЬНО-ФИНАНСОВОЕ УПРАВЛЕНИЕ

АНАЛИТИЧЕСКИЙ ОТЧЕТ О СОСТОЯНИИ КОНКУРЕНТНОЙ СРЕДЫ НА ОПТОВОМ РЫНКЕ ТАБАЧНЫХ ИЗДЕЛИЙ

УТВЕРЖДАЮ

Начальник Управления

В.Б. Мишеловин

А) Общие положения

Настоящий аналитический отчет подготовлен на основании приказа ФАС России от 18.12.2014 № 790/14 «О плане работы по анализу состояния конкуренции на товарных рынках на 2015-2016 годы» (далее – Приказ ФАС России от 18.12.2014 № 790/14).

Целью исследования является анализ и оценка состояния конкурентной среды на оптовом рынке табачных изделий и выявление хозяйствующих субъектов, занимающих доминирующее положение на указанном рынке.

Анализ и оценка состояния конкурентной среды на оптовом рынке табачных изделий и установление доминирующего положения хозяйствующих субъектов (далее – Аналитическое исследование) осуществляются Контрольно-финансовым управлением (далее - Управление) в соответствии с:

-Федеральным законом от 26.07.2006 № 135-ФЗ «О защите конкуренции» (далее - Закон о защите конкуренции);

-Порядком проведения анализа состояния конкуренции на товарном рынке, утвержденным приказом ФАС России от 28.04.2010 № 220 (далее - Порядок);

-Административным регламентом Федеральной антимонопольной службы по исполнению государственной функции по установлению доминирующего положения хозяйствующего субъекта при рассмотрении заявлений, материалов, дел о нарушении антимонопольного законодательства и при осуществлении государственного контроля за экономической концентрацией, утвержденным приказом ФАС России от 25.05.2012 № 345.

Источники информации:

-сведения ФНС о реквизитах производителей табачных изделий;

-информация участников рынка в ответ на запрос ФАС России от 24.04.2015 № АД/20325/15

Б) Временной интервал исследования

В соответствии с Приказом ФАС России от 30.03.2015 № 208/15 анализируемым временным интервалом исследования оптового рынка табачных изделий принимается период с **01.01.2013 по 31.12.2014 гг.**

В) Продуктовые границы товарного рынка

Согласно Федеральному закону от 22.12.2008 № 268-ФЗ «Технический регламент на табачную продукцию» табачными изделиями являются продукты, полностью или частично изготовленные из табачного листа в качестве сырьевого материала, приготовленного таким образом, чтобы использовать для курения, рассасывания, жевания или нюханья.

Выделяют следующие виды табачных изделий:

- 1) сигарета с фильтром — вид курительного табачного изделия, состоящего из резаного сырья для производства табачных изделий, обёрнутого сигаретной бумагой (курительная часть), и фильтра;
- 2) сигарета без фильтра — вид курительного табачного изделия, состоящего из резаного сырья для производства табачных изделий, обёрнутого сигаретной бумагой (курительная часть);
- 3) сигара — вид курительного табачного изделия, изготовленного из сигарного и другого сырья для производства табачных изделий и имеющего три слоя: начинку из цельного, трёпаного или резаного сигарного и другого сырья для производства табачных изделий, подвёртку из сигарного и (или) другого сырья для производства табачных изделий и обёртку из сигарного табачного листа. Толщина сигары на протяжении одной трети (или более) её длины должна быть не менее 15 миллиметров (мм);
- 4) сигарилла (сигарита) — вид курительного табачного изделия, изготовленного из сигарного и другого сырья для производства табачных изделий и имеющего много слоёв: начинку из резаного или рваного сигарного и другого сырья для производства табачных изделий и обёртку из сигарного табачного листа. Сигарилла может иметь фильтр. Максимальная толщина сигариллы, имеющей три слоя, не должна превышать 15 мм;
- 5) папироса — вид курительного табачного изделия, состоящего из резаного сырья для производства табачных изделий и мундштука в виде свёртка мундштучной бумаги, обёрнутого папиросной (сигаретной) бумагой;
- 6) табак для кальяна — вид курительного табачного изделия, предназначенного для курения с использованием кальяна и представляющего собой смесь резаного или рваного сырья для производства табачных изделий с добавлением или без добавления нетабачного сырья и иных ингредиентов;
- 7) табак курительный тонкорезанный — вид курительного табачного изделия, предназначенного для ручного изготовления сигарет или папирос и состоящего из резаного, рваного, скрученного или спрессованного табака с добавлением или без добавления нетабачного сырья, соусов и ароматизаторов, в котором не менее 25 процентов веса нетто продукта составляют волокна шириной 1 мм или менее;
- 8) табак трубочный — вид курительного табачного изделия, предназначенного для курения с использованием курительной трубки и состоящего из резаного, рваного, скрученного или спрессованного табака с добавлением или без добавления нетабачного сырья, соусов и ароматизаторов, в котором более 75 процентов веса нетто продукта составляют волокна шириной более 1 мм;
- 9) биди — вид курительного табачного изделия, состоящего из смеси измельчённых табачных листьев, табачных жилок и стеблей, завернутой в высушенный лист тенду и обвязанной нитью;
- 10) кретек — вид курительного табачного изделия, состоящего из соусированной и ароматизированной смеси измельчённой гвоздики и резаного сырья для производства табачных изделий, завернутой в сигаретную бумагу;
- 11) табак сосательный (снюс) — вид некурительного табачного изделия, предназначенного для сосания и полностью или частично изготовленного из очищенной табачной пыли и (или) мелкой фракции резаного табака с добавлением или без добавления нетабачного сырья и иных ингредиентов;
- 12) табак жевательный — вид некурительного табачного изделия, предназначенного для жевания и изготовленного из спрессованных обрывков табачных листьев с добавлением или без добавления нетабачного сырья и иных ингредиентов;
- 13) табак нюхательный — вид некурительного табачного изделия, предназначенного для нюханья и изготовленного из тонкоизмельченного табака с добавлением или без добавления нетабачного сырья и иных ингредиентов;
- 14) насвай — вид некурительного табачного изделия, предназначенного для сосания и изготовленного из табака, извести и другого нетабачного сырья.

Объем предложения на федеральном оптовом рынке табачных изделий складывается из объемов производства табачных изделий в Российской Федерации (далее - РФ) и импорта табачных изделий в РФ (коды 2402 и 2403 Товарной номенклатуры внешнеэкономической деятельности Таможенного союза (далее - ТН ВЭД) в соответствии с Федеральным законом от 27.11.2010 № 311-ФЗ «О таможенном регулировании в Российской Федерации» и Решением Совета Евразийской экономической комиссии от 16.07.2012 № 54 «Об утверждении единой Товарной номенклатуры внешнеэкономической деятельности Евразийского экономического союза и Единого таможенного тарифа Евразийского экономического союза»).

Доля предложения сигарет с фильтром и без фильтра (определены под кодом 12.00.11.130 Классификатора и кодом 2402 20 ТН ВЭД) на федеральном оптовом рынке от общего объема предложения на оптовом рынке табачных изделий в РФ устойчиво превышала 98 % на временном интервале исследования, исходя из структуры данных по производству табачных изделий от Ассоциации производителей табачной продукции «Табакпром» (далее – «Табакпром»), крупнейшего объединения производителей табачных изделий, и статистики по импорту табачных изделий Федеральной таможенной службы (информация имеется в открытом доступе на сайте www.customs.ru).

Таким образом, продуктовые границы рынка в настоящем исследовании следует определить, как рынок сигарет с фильтром и без фильтра, так как субрынок остальных видов табачных изделий не может оказать влияние на развитие конкуренции на оптовом рынке табачных изделий в целом.

В соответствии с пунктом 3.7 Порядка взаимозаменяемость, учитывая функциональное назначение, применение, качественные и технические характеристики, условия реализации позволяют определить сигареты как товар, не имеющий заменителей

Г) Географические границы товарного рынка

Географические границы оптового рынка табачных изделий определены, в соответствии с пунктом 4.5 Порядка, как территория местоположения приобретателей продукции на указанном рынке. По данным участников рынка, регионы расположения оптовых приобретателей сигарет распространяются на всю территорию РФ.

Таким образом, географической границей оптового рынка табачных изделий является территория РФ (федеральный рынок).

Д) Сведения о составе хозяйствующих субъектов, действующих на оптовом рынке сигарет

На основании проведенного анализа установлено, что схема товародвижения на оптовом рынке сигарет выглядит следующим образом (рис. 1):

Рис. 1

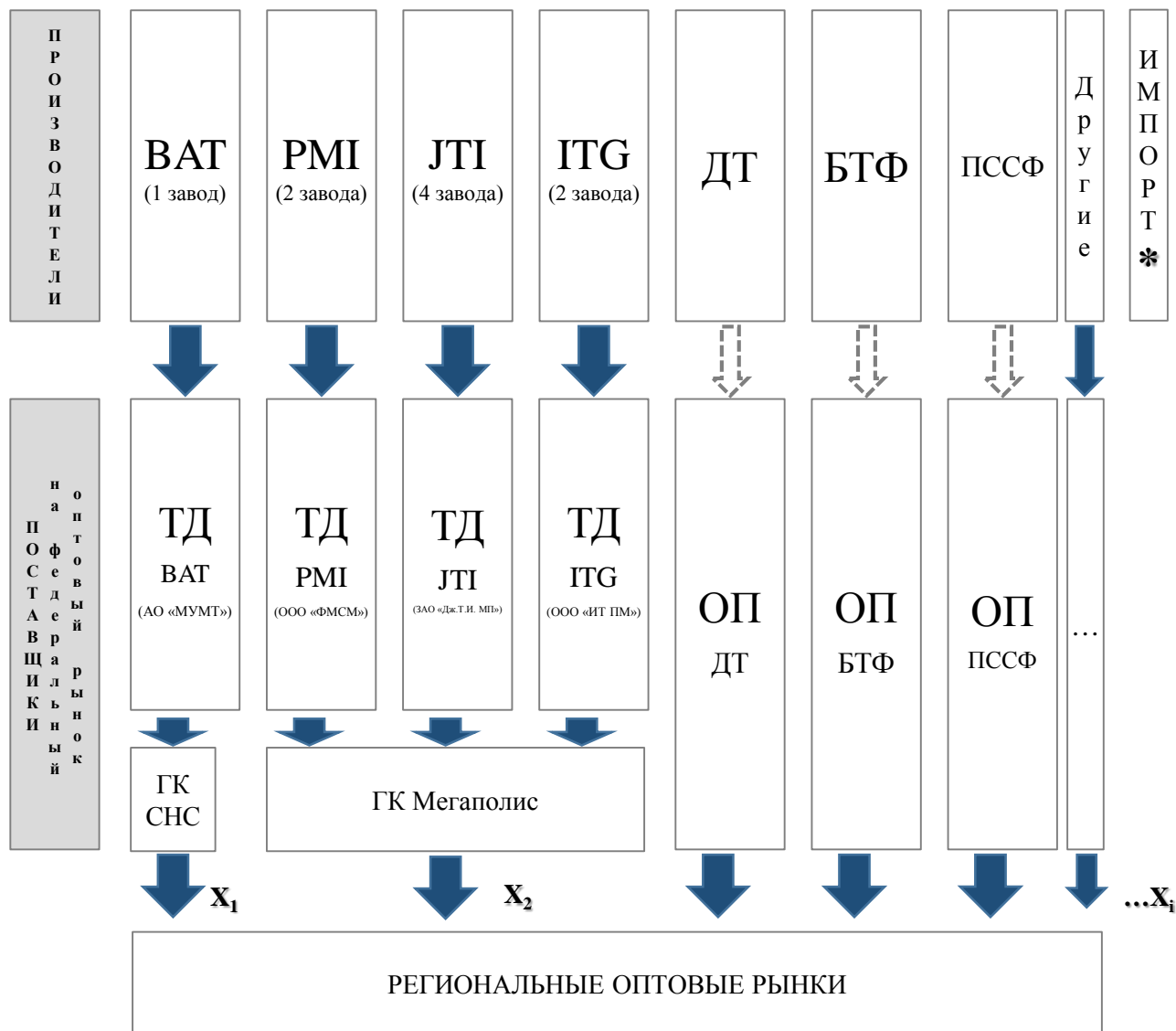

Сокращения и обозначения:

BAT – British American Tobacco

PMI – Philip Morris International

JTI – Japan Tobacco International

ITG – Imperial Tobacco Group

ДТ – Донской табак

БТФ – Балтийская табачная фабрика

ПССФ – Погарская сигаретно-сигарная фабрика

ТД – торговые дома

ОП – отдел продаж

ГК – группа компаний

↓ - продажа ↘ - отгрузка

* Импорт занимает менее 2% от объема предложения на оптовом рынке сигарет, получение достоверных сведений об импортерах затруднено, поэтому в Отчете расчеты произведены без учета показателей импорта.

Таким образом, хозяйствующими субъектами, выступающими **поставщиками** на оптовом рынке сигарет, являются:

- ГК «Мегаполис» - **единственный, но не эксклюзивный** дистрибьютор PMI, JTI, ITG
- ГК «СНС» - **единственный, но не эксклюзивный** дистрибьютор ВАТ
- Остальные заводы-производители через свои отделы продаж (ДТ, ПССФ, БТФ, ЮТФ, КТ&G, УсманьТабак, Моршанская ТФ, Кавказ, Омич).

Хозяйствующими субъектами, выступающими **покупателями** на исследуемом рынке, являются юридические и физические лица - хозяйствующие субъекты, приобретающие табачные изделия для розничной продажи или перепродажи.

Е) Сведения об объеме товарного рынка и долях хозяйствующих субъектов

Расчет объема оптового рынка сигарет произведен за 2013 и 2014 гг. на основании пп. 6.1-6.2 Приказа и с учетом установленных в пп. В-Г Отчета географических и продуктовых границ рассматриваемого рынка как **годовая сумма объемов продаж в натуральном выражении сигарет (с фильтром и без) по РФ мелкооптовым покупателям.**

$$Q_{\text{рынка}} = \sum_{i=1}^n X_i$$

Распределение долей групп лиц, являющихся поставщиками на оптовом рынке сигарет, за 2013-2014 гг. отражено ниже в табл. 1.

Табл. 1

Группы лиц	2013		2014	
	Объем продаж (тыс. шт.)	Доля	Объем продаж (тыс. шт.)	Доля
JTI	125 061 734	37,1%	108 000 194	34,1%
PMI	88 089 734	26,1%	85 244 084	26,9%
ITG	27 753 460	8,2%	21 512 636	6,8%
ВАТ	57 525 313	17,1%	64 115 034	20,2%
Донской Табак	27 380 652	8,1%	25 826 237	8,1%
Балтийская Табачная Фабрика	4 393 996	1,3%	5 824 147	1,8%
КТ&G	2 971 250	0,9%	3 504 990	1,1%
Юнион Тобакко Фэктори *	1 500 000	0,4%	1 350 000	0,4%
Погарская сигаретно-сигарная фабрика	1 823 030	0,5%	1 277 267	0,4%
Усмань-табак	626 655	0,2%	303 800	0,1%
Моршанская Табачная Фабрика	20 205	0,0%	29 448	0,0%
Кавказ	нет		4 454	0,0%
Торговая фирма Омич	нет		4 000	0,0%
Общий итог	337 146 028		316 996 292	

Итоговые показатели табачной отрасли в РФ (млн. сигарет) за 2013-2014 гг. приведены в табл. 2.

Табл. 2

	2013	2014	2014к2013
Производство (<i>Росстат</i>)	389 597	355 026	-9%
Оценка ФАС России			
Производство	390 616	353 728	-9%
Объем оптового рынка	337 146	316 996	-6%

По оценке ФАС России, в 2014 г. по сравнению с 2013 г. в РФ произошло падение объемов производства сигарет на 9% (с 391 млн. шт. до 354 млн. шт. и объема оптового рынка за рассматриваемый период на 6% с 337 млн. шт. до 317 млн. шт.

Сведения об объемах производства сигарет (с фильтром и без) по хозяйствующим субъектам и их группам лиц представлены в Приложении 1.

Ж) Выводы об уровне концентрации товарного рынка

1. Концентрация поставщиков на оптовый рынок сигарет.

По оценке ФАС России, оптовый рынок сигарет в 2013-2014 гг. являлся **высоко концентрированным** (согласно п 7.2 Приказа 220), при этом в указанный период времени уровень концентрации товарного рынка оставался стабильным (см. табл. 3 ниже)

Табл. 3

2013	доля	2014	доля
МЕГАПОЛИС	71,5%	МЕГАПОЛИС	67,7%
СНС	17,1%	СНС	20,2%
Донской Табак	8,1%	Донской Табак	8,1%
CR3	96,6%	CR3	96,1%
+ Балтийская Табачная Фабрика	1,3%	+ Балтийская Табачная Фабрика	1,8%
+KT&G	0,9%	+KT&G	1,1%
CR5	98,8%	CR5	99,1%

2. Концентрация производителей сигарет (табл. 4).

Табл. 4

2013	доля	2014	доля
JTI	34,8%	JTI	33,2%
PMI	25,1%	PMI	24,8%
BAT	18,9%	BAT	18,6%
CR3	78,9%	CR3	76,7%
ITG	9,5%	ITG	10,8%
Донской Табак	8,5%	Донской Табак	8,5%
CR5	96,8%	CR5	96,0%

3) Сведения о барьерах входа на товарный рынок + И) Оценка состояния конкурентной среды на товарном рынке

1. Высокий уровень концентрации.

По оценке ФАС России за 2013-2014 гг., два поставщика на оптовый рынок сигарет (Группы компаний «Мегаполис» и «СНС») занимают более 87% доли рынка, при этом являясь **единственными, но по договорам не эксклюзивными** дистрибьюторами производителей. Это создает условия для непрозрачного ценообразования и ограничения конкуренции на рынке табачных изделий, так как новые игроки могут стать поставщиками на федеральном рынке только посредством создания ВИК, что сопряжено с существенными капитальными затратами и риском невозврата инвестиций в связи с высокой концентрацией рынка.

2. Государственная политика в сфере ограничения курения сигарет (рост ставки акцизов, запрет рекламы, ограничения по размещению продукции при розничной реализации и тд) – эти меры жестко ограничивают рентабельность и сбытовые возможности новых игроков, практически лишая их возможности продвигать продукцию на рынок.